



Veranstaltungsmanagement
Alexander Schumann, Gorkistraße 74, 13509 Berlin

Fon (030) 431 94 76
Mobil (0176) 222 46 031
Email info@blackbottom.eu
www.blackbottom.eu

Technische und örtliche Voraussetzungen

Die Big Band Black Bottom kann Sie an fast jedem Ort unterhalten, denn die Voraussetzungen für ein Konzert sind denkbar einfach:

- Stromanschluss 230 V
- Bühnengröße: möglichst 6 m breit und 4 m tief (mindestens 24-25m²)
- Beleuchtung bzw. Beschallung mit Schutz vor Witterung bei Open Air Veranstaltungen (Licht- und Beschallungsanlage kann gegen Aufpreis gestellt werden)
- Erlaubnis zum Be- und Entladen unmittelbar an der Bühne
- 10 Stühle ohne Armlehne

Bühnenanweisung (Mindestanforderungen an den Veranstalter)

A – Black Bottom stellt die Ton- & Lichtanlage:

- Je 1 x 230 Volt, 16 Ampere Anschluss auf der Bühne und am Regieplatz

Der Stromanschluss muss fachgerecht verlegt und geerdet sein. Bei Nichteinhaltung haftet der Veranstalter für dadurch entstandene Schäden. Bei Open Air Veranstaltungen müssen Bühne und Mischpult gegen Regen geschützt sein.

Der Aufbau der Anlage (PA, Backline und Licht) beginnt **3 Stunden** vor Konzertbeginn.

Der Soundcheck beginnt ca. **45 Minuten** vor Konzertbeginn.

B – Der Veranstalter stellt die Ton- & Lichtanlage:

Das Beschallungssystem inkl. Verkabelung sollte so dimensioniert sein, dass ein Konzert der Kapazität des Raumes entsprechend angemessen übertragen werden kann. Die Lautsprecher bitte so aufstellen, dass die zu beschallende Fläche gleichmäßig versorgt werden kann.

Zum Notenlesen wird eine der Location angepasste Beleuchtung benötigt.



Veranstaltungsmanagement
Alexander Schumann, Gorkistraße 74, 13509 Berlin

Fon (030) 431 94 76
Mobil (0176) 222 46 031
Email info@blackbottom.eu
www.blackbottom.eu

Mikrofonie

- 5 dynamische Mikrofone
wie z. B. Shure SM 57 für den Saxophonsatz
- 4 Kondensator Mikrofone
wie z. B. AKG C1000S für den Bläserbereich (2x Posaunen, 2x Trompeten)
- Drum Mikrofonset
bestehend aus mindestens 4 Mikrofonen
- 1 schnurloses Kondensator Gesangsmikrofon
wie z. B. Sennheiser Freeport Vocal
- 1 Ansage-Mikrofon

Tontechnik

- Mischpult mit mind. 16 Kanälen
- 2-Wege Monitoring mit 4 Wedges
- 1 Multicore + Stagebox mit mind. 16 / 4 Kanälen
- 1 Hallgerät

Die für die Backline benötigten Amps werden von der Band mitgebracht. Der Soundcheck beginnt ca. 45 Minuten vor Konzertbeginn.

Die Band freut sich über freie Getränke und einen kleinen Imbiss!

Bei Fragen oder Änderungen nehmen Sie bitte Kontakt mit uns auf:

Black Bottom Veranstaltungsmanagement

Email: info@blackbottom.eu

Telefon: (0176) 222 46 031

Black Bottom

Bühnenanweisung Variante I

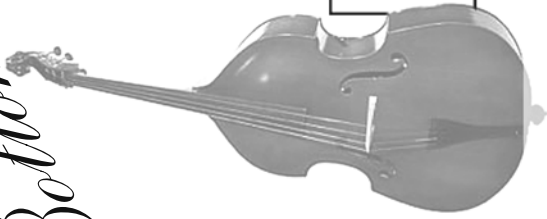

Stuhl

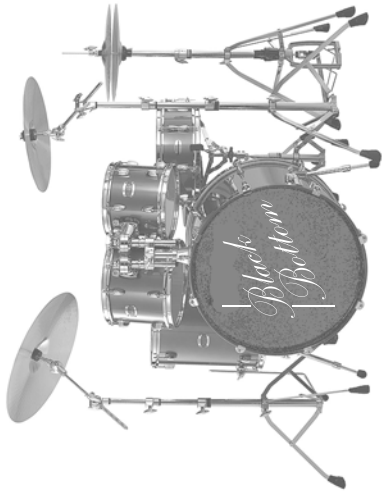

4 Mikros

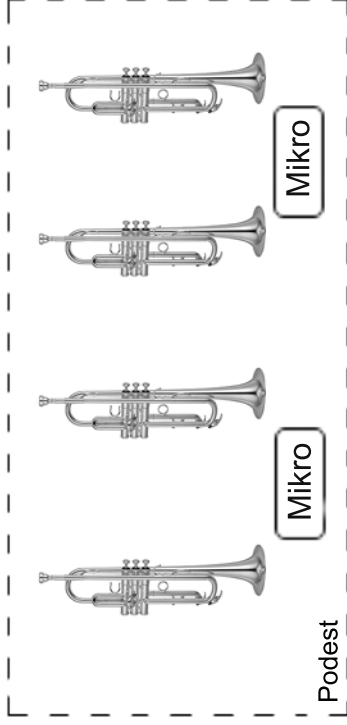

Podest

Mikro

Mikro

Mikro

Wenn kein Podest für die Trompeten vorhanden ist, benötigen die Posaunen Stühle!

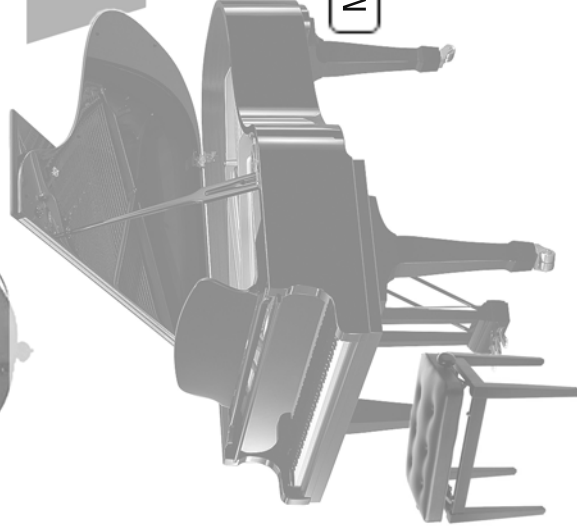

Mikro

Monitor



Stuhl

Mikro



Stuhl

Mikro



Stuhl

Mikro



Stuhl

Mikro



Stuhl

Mikro



Stuhl



Mikro



Mikro



Mikro



Mikro

Monitor

Ansage
Mikro

Monitor

Monitor

Black Bottom

Bühnenanweisung Variante II
(bei längerer Bühne mit weniger Tiefe)

